

IMPORTANT INSTRUCTIONS - OPERATING MANUAL

Models: B300, B500, B600



Professional Series
Blower

READ AND SAVE THESE INSTRUCTIONS

READ CAREFULLY BEFORE ATTEMPTING TO ASSEMBLE, INSTALL, OPERATE OR MAINTAIN THE PRODUCT DESCRIBED. PROTECT YOURSELF AND OTHERS BY OBSERVING ALL SAFETY INFORMATION. FAILURE TO COMPLY WITH INSTRUCTIONS COULD RESULT IN PERSONAL INJURY AND/OR PROPERTY DAMAGE!

RETAIN INSTRUCTIONS FOR FUTURE REFERENCE.

GENERAL SAFETY INFORMATION

When using electrical appliances, basic precautions should always be followed to reduce the risk of fire, electric shock and injury to person, including the following:

WARNING: TO REDUCE THE RISK OF FIRE, ELECTRIC SHOCK AND INJURY TO PERSON, OBSERVE THE FOLLOWING:

- a) Use this unit only in the manner intended by the manufacturer. If you have questions, contact the manufacturer.
- b) Before servicing or cleaning the unit, switch power off at service panel and lock the service disconnecting means to prevent power from being switched on accidentally. When the service disconnecting means cannot be locked, securely fasten a prominent warning device, such as a tag, to the service panel.

WARNING: TO REDUCE THE RISK OF FIRE, ELECTRIC SHOCK AND INJURY TO PERSON, OBSERVE THE FOLLOWING:

- a) Installation work and electrical wiring must be done by qualified person(s) in accordance with all applicable codes and standards, including fire-related construction.

- b) Sufficient air is needed for proper combustion and exhausting of gases through the flue (chimney) of fuel burning equipment to prevent back drafting. Follow the heating equipment manufacturer's guideline and safety standards such as those published by the National Fire Protection Association (NFPA) and the American Society for Heating, Refrigeration, and Air Conditioning Engineers (ASHRAE), and the local code authorities.

CAUTION: FOR GENERAL VENTILATING USE ONLY. DO NOT USE TO EXHAUST HAZARDOUS OR EXPLOSIVE MATERIALS AND VAPORS.

- c) To avoid motor bearing damage and noisy and/or unbalanced impellers, keep drywall spray, construction dust, etc. off power unit.
- d) Read all instructions before installing or using exhaust fan.
- e) Refer to the instructions included with the Range Hood Canopy for additional safety information.

SAVE THESE INSTRUCTIONS

INSTALLATION INSTRUCTIONS

CAUTION: MAKE SURE POWER IS SWITCHED OFF AT SERVICE PANEL BEFORE STARTING INSTALLATION.

WARNING: THIS BLOWER IS INTENDED FOR USE ONLY IN AIR KING PROFESSIONAL SERIES RANGEHOOD CANOPIES MARKED SUITABLE FOR USE WITH THIS BLOWER. DO NOT INSTALL IN ANY OTHER APPLICATION.

SECTION 1

Preparing for installation

NOTE: Before installing blower, make sure range hood canopy is properly installed and securely in place. See "Range Hood Mounting Instructions".

1. Unpack blower from the carton and confirm that all pieces are present. In addition to the blower you should have:

- 8 - #8-32 Screws
- 8 - Flat Washers
- 8 - Star Washers
- 2 - #10-32 Serrated Flange Nuts
- 1 - Fuse
- 1 - Capacitor Cover
- 2 - #6 Screws
- 1 - Instruction/Safety Sheet

2. Position the capacitor cover over the two holes in the blower housing & attach using the two #6 screws provided (**Figure 1**).

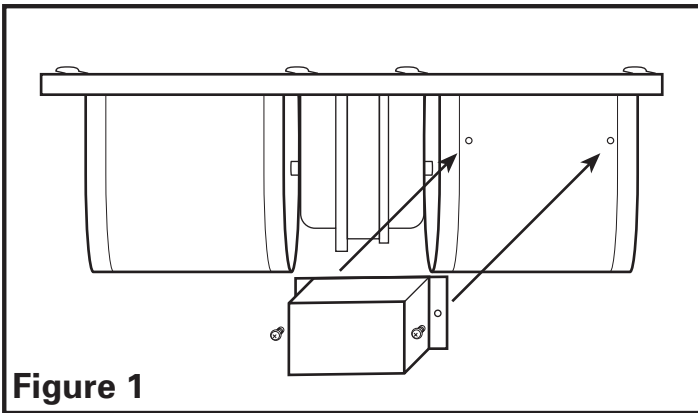

3. The installation of the blower is slightly different from one canopy height to another. For 18" high canopies proceed to **Section 2**, for 10" high canopies proceed to **Section 3**.

SECTION 2

Installation into 18" High Canopy

1. Loosely install the two #10-32 serrated flange nuts (included) onto the studs located inside the top center of the hood.
2. Lift blower up into the hood canopy and slide the keyhole slots in the motor mounting flange over the two studs of the hood. Slide the motor into place and tighten the hex nuts on the mounting stud while lining up the 8 holes in the motor mounting flange to the 8 screw studs of the hood (**Figure 2**).

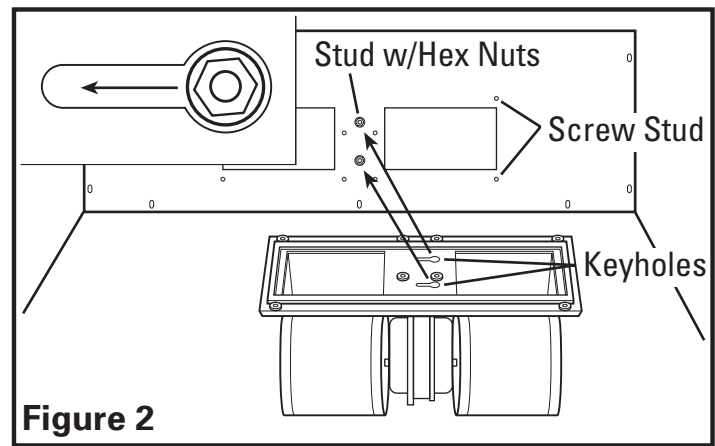

Figure 2

3. Using 8 of the included #8-32 screws, flat washers and star washers, mount the blower in place and tighten all screws. Confirm that the blower is securely seated in place and there are no air gaps around the blower gasket.
4. Plug both the 3 wire and 4 wire quick connect cords from the blower into the appropriate receptacles located on the inside front of the hood canopy. These cords will only fit into the receptacles one way (**Figure 3**).

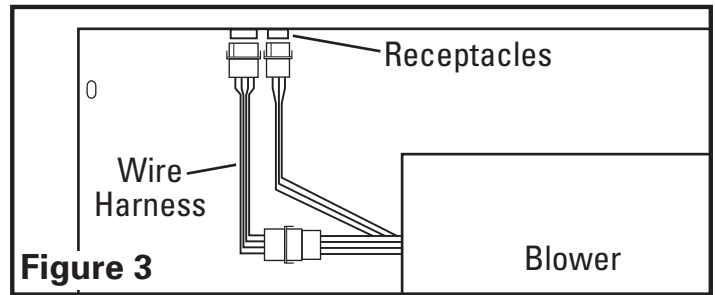

Figure 3

SECTION 3

Installation into 10" High Canopy

1. Remove the rear bottom plate of the hood canopy. It is secured in place with a nut and washer on either side (**Figure 4**).

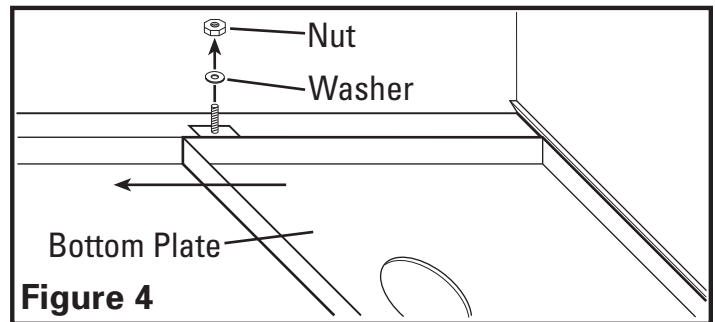
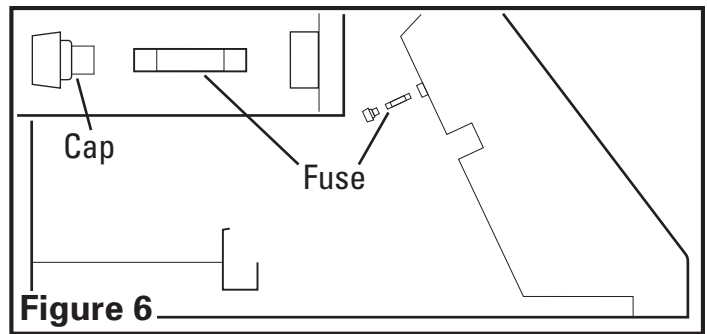
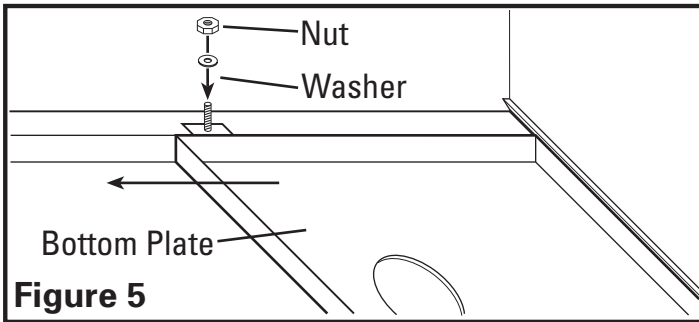

Figure 4

2. Loosely install the two #10-32 serrated flange nuts (included) onto the studs located inside the top center of the hood.
3. Lift blower up into the hood canopy and slide the keyhole slots in the blower mounting flange over the two studs of the hood. Slide the blower into place and tighten the hex nuts on the mounting stud while lining up the 8 holes in the blower mounting flange to the 8 screw studs of the hood (**Figure 2**).
4. Using 8 of the included #8-32 screws, flat washers and star washers, mount the blower in place and tighten all screws. Confirm that the blower is securely seated in place and there are no air gaps around the blower gasket.

5. Plug both the 3 wire and 4 wire quick connect cords from the blower into the appropriate receptacles located on the inside front of the hood canopy. These cords will only fit into the receptacles one way (**Figure 3**).
6. Reinstall the rear bottom plate by fitting the back edge of the plate into the channel located on the back of the hood and reinstalling the two nuts and washers removed in *Step 1* (**Figure 5**).



NOTE: If you need to replace the fuse, replace with a 1/4" x 1-1/4" Bussman MDA-3 or equivalent 3 amp, 250V ceramic, time delay fuse only.

2. Refer to the hood instruction manual to complete the installation, for maintenance, and before restoring power.
3. The blower is covered under the range hood's warranty.

SECTION 4

Finishing the Installation

1. Install the included fuse into the electrical panel by turning the fuse cap counter clockwise and pulling out. Insert the included 1/4" x 1-1/4" time delay fuse in the holder and reinstall into the panel (**Figure 6**).

REPLACEMENT PARTS DIAGRAM

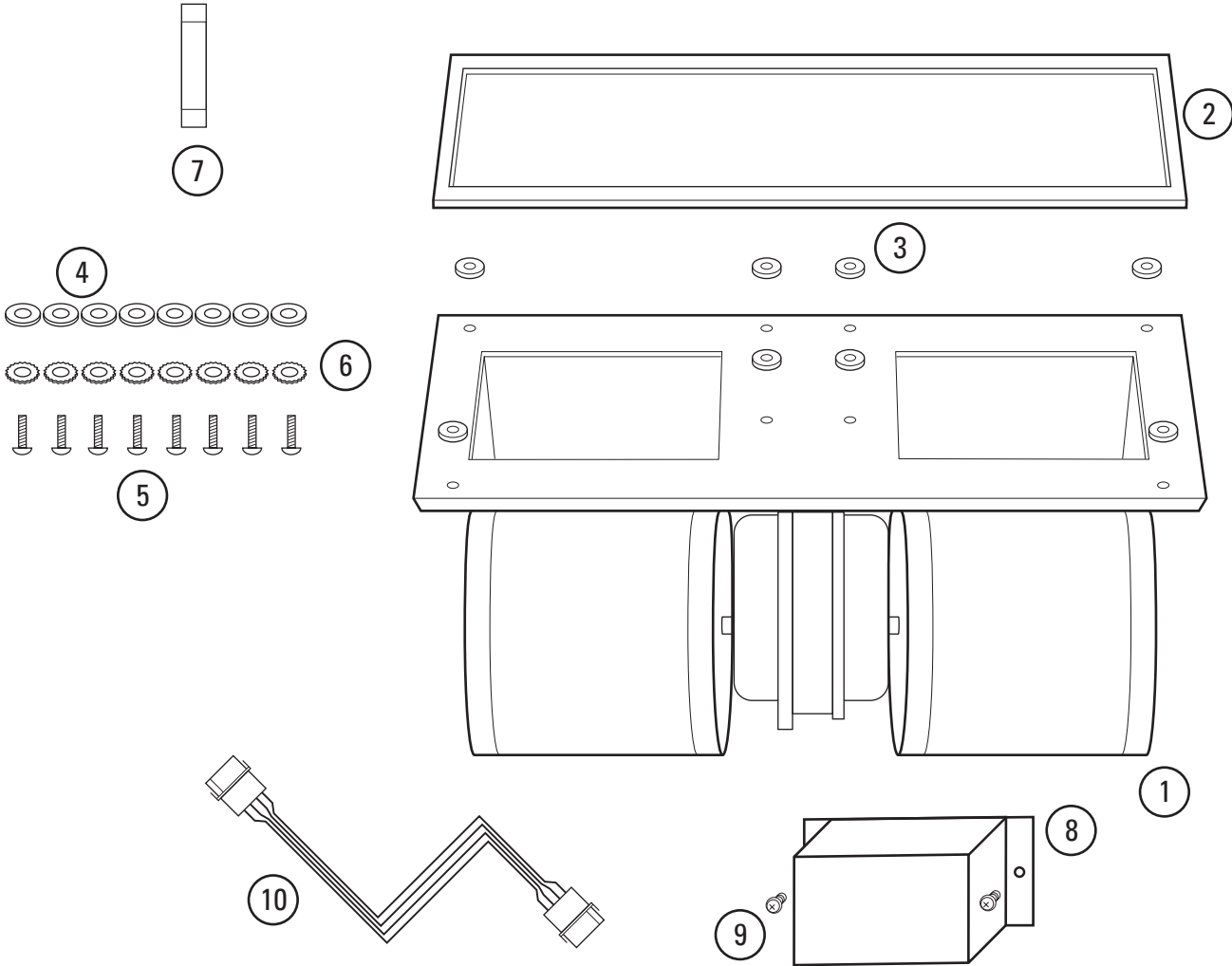

#	Qty.	Description	Replacement Part #
1	1	Blower Assembly	5S1136063
2	1	Blower Gasket	5S1136100
3	8	Grommet	5S1136101
4	8	Flat Washer	5S1136102
5	8	#8-32 Screw	5S1136103
6	8	Star Washers	5S1199250
7	1	Fuse	5S1136106
8	1	Capacitor	5S1136104
9	2	#6 Screws	5S1136129
10	1	Wire Harness (B300)	5S1136200
	1	Wire Harness (B500)	5S1136201

INSTRUCTIONS IMPORTANTES – MODE D'EMPLOI

Modèles: B300, B500, B600



Ventilateur de la série
Professionnelle

LIRE ET CONSERVER CES INSTRUCTIONS

LIRE SOIGNEUSEMENT AVANT DE TENTER D'ASSEMBLER, INSTALLER, OPÉRER OU DE RÉPARER LE PRODUIT DÉCRIT. PROTÉGEZ VOUS-MÊME ET LES AUTRES EN OBSERVANT TOUTE L'INFORMATION DE SÉCURITÉ. FAILLIR À SE CONFORMER AUX INSTRUCTIONS PEUT RÉSULTER EN BLESSURE PERSONNELLE GRAVE ET/OU EN DOMMAGE À LA PROPRIÉTÉ.

CONSERVER CES INSTRUCTIONS POUR RÉFÉRENCES FUTURES.

INSTRUCTIONS GÉNÉRALES DE SÉCURITÉ

Lors de l'utilisation d'appareils électriques, des précautions de base doivent toujours être suivies pour réduire les risques d'incendie, de choc électrique et de blessures corporelles, incluant ce qui suit:

AVERTISSEMENT : POUR RÉDUIRE LES RISQUES D'INCENDIE, DE CHOC ÉLECTRIQUE OU DE BLESSURES PERSONNELLES OBSERVER CE QUI SUIT :

- a) Utiliser cette unité seulement de la manière pour laquelle le fabricant l'a conçu. Si vous aviez des questions, veuillez contacter le fabricant.
- b) Avant d'effectuer un service ou de nettoyer l'unité, couper l'alimentation électrique dans le panneau de distribution et verrouiller le dispositif de déconnexion afin d'éviter que l'alimentation ne revienne accidentellement. Lorsque le dispositif ne peut être verrouillé, fixer solidement un avis d'avertissement, tel qu'une étiquette, au panneau de distribution.

AVERTISSEMENT : POUR RÉDUIRE LES RISQUES D'INCENDIE, DE CHOC ÉLECTRIQUE OU DE BLESSURES PERSONNELLES OBSERVER CE QUI SUIT :

- a) Le travail d'installation et le câblage électrique doivent être effectués par une(des) personne(s) qualifiée(s) en conformité avec tous les codes et normes applicables, incluant la construction relative aux incendies.

- b) De l'air en quantité suffisante est requis pour la bonne combustion et l'évacuation de gaz par le conduit (cheminée) provenant d'équipement de brûlage au combustible pour prévenir un refoulement. Suivre les directives du fabricant de l'équipement de chauffage et les normes de sécurité telles que celles publiées par la National Fire Protection Association (NFPA) et de la American Society for Heating, Refrigeration, and Air Conditioning Engineers (ASHRAE), et de celles des autorités locales du code.

AVERTISSEMENT : POUR USAGE DE VENTILATION GÉNÉRALE EXCLUSIVEMENT. NE PAS UTILISER POUR ÉVACUER DU MATÉRIEL ET DES VAPEURS DANGEREUSES OU EXPLOSIVES.

- c) Pour éviter des dommages aux roulements des moteurs et/ou des hélices bruyantes ou déséquilibrées, empêcher la poussière de cloison sèche, poussière de construction, etc., d'atteindre l'unité de puissance.
- d) Lire toutes les instructions avant d'installer ou d'utiliser la hotte de cuisine.
- e) Référez-vous aux instructions incluses avec le couvert de la hotte de cuisinière pour des informations additionnelles de sécurité.

CONSERVER CES INSTRUCTIONS

INSTRUCTIONS D'INSTALLATION

AVERTISSEMENT : VOUS ASSURER QUE L'ALIMENTATION EST COUPÉE AU PANNEAU DE SERVICE AVANT DE COMMENCER L'INSTALLATION.

AVERTISSEMENT : CETTE SOUFFLANTE EST CONÇUE UNIQUEMENT POUR UTILISATION AVEC LES COUVERCLES DE HOTTE DE CUISINIÈRE DES SÉRIES PROFESSIONNELLES DE AIR KING MARQUÉES APPLICABLES POUR UTILISATION AVEC CETTE SOUFFLANTE. NE PAS INSTALLER DANS TOUTE AUTRE INSTALLATION.

SECTION 1

Préparation de l'installation

REMARQUE : Avant d'installer la soufflante, assurez-vous que le couvert de la hotte de cuisinière est installé adéquatement et solidement fixé en place. Voir les " Instructions de montage de la hotte de cuisinière".

- Sortir la soufflante de son emballage et confirmer que toutes les pièces sont présentes. En plus de la soufflante, vous devriez avoir :
 - 8 - Vis #8-32
 - 8 - Rondelle plate
 - 8 - Rondelle en étoile
 - 2 - Écrous à collets dentelés #10-32
 - 1 - Fusible
 - 1 - Couverture de condensateur
 - 2 - Vis #6
 - 1 - Feuillet d'instruction/de sécurité

- Placez la couverture du condensateur au-dessus des deux trous dans le logement du ventilateur et attachez en utilisant les deux vis #6 fournies (**Figure 1**).

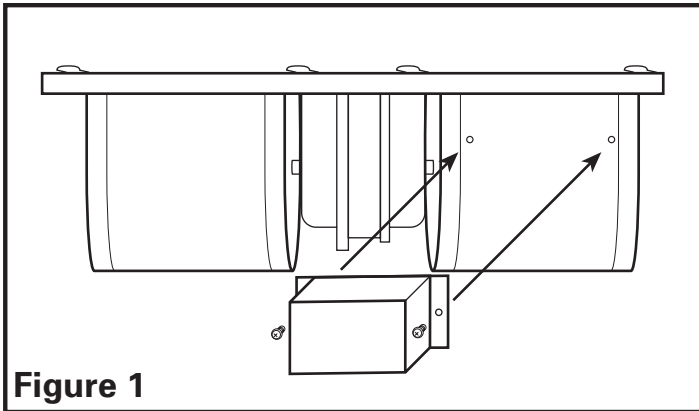

Figure 1

- L'installation de la soufflante est légèrement différente d'une hauteur de couvercle à une autre. Pour les couvercles à une hauteur de 45,7 cm, procéder à la **Section 2**, pour des couvercles à une hauteur de 25,4 cm, procéder à la **Section 3**.

SECTION 2

Installation dans un couvercle à une hauteur de 45,7 cm

- Installez lâchement les deux écrous à collets dentelés #10-32 (inclus) sur les goujons situés à l'intérieur du centre supérieur de la hotte.
- Soulever la soufflante dans le couvert de la hotte et glisser les trous en poire dans la bride de montage du moteur au-dessus des montants de la hotte. Glisser le moteur en place et serrer les écrous hexagonaux sur le montant de montage tout en alignant les 8 trous dans la bride de montage du moteur avec les 8 montants de vis de la hotte (**Figure 2**).

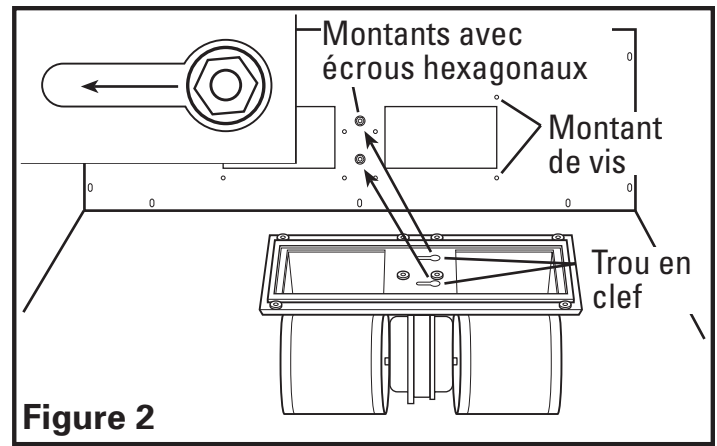

Figure 2

- En utilisant 8 des vis #8-32 incluses, les rondelles plates et en étoile, montez le ventilateur en place et serrez toutes les vis. Confirmez que le ventilateur est solidement en place et qu'il n'y a aucun entrefer autour du joint du ventilateur.
- Brancher les cordons à connecteurs rapides à 3 fils et 4 fils de la soufflante dans les réceptacles appropriés situés sur l'intérieur de l'avant du couvert de la hotte. Ces cordons ne s'ajusteront que d'une seule manière dans les réceptacles (**Figure 3**).

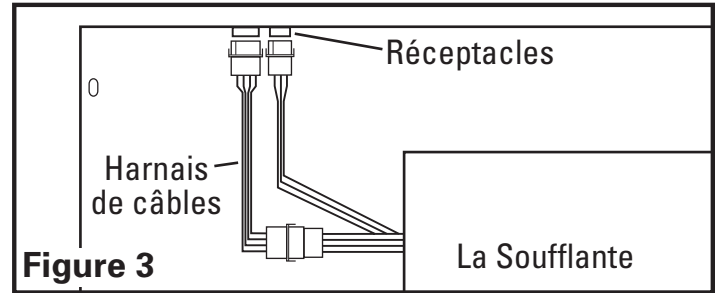

Figure 3

SECTION 3

Installation dans un couvercle à une hauteur de 25,4 cm

- Enlever la plaque au bas à l'arrière de ce couvercle de hotte de cuisinière. Elle est fixée en place avec une écrou et une rondelle des deux côtés (**Figure 4**).

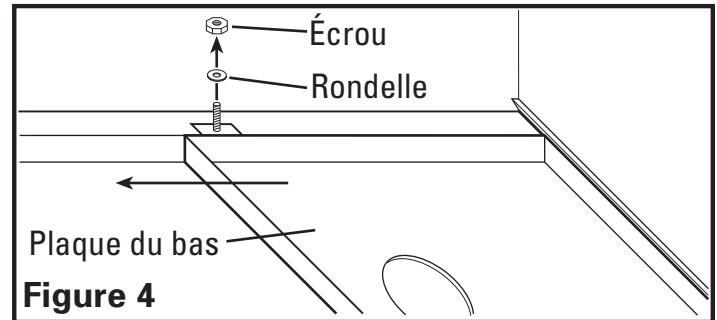
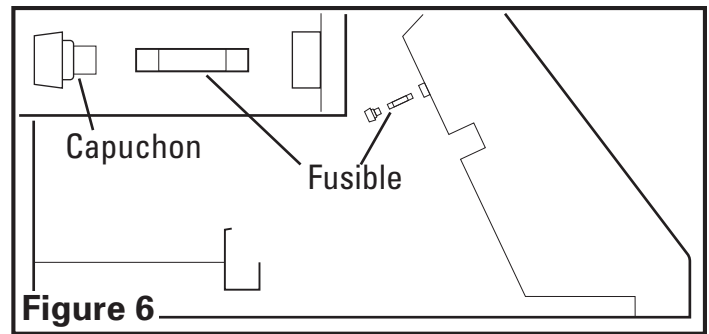
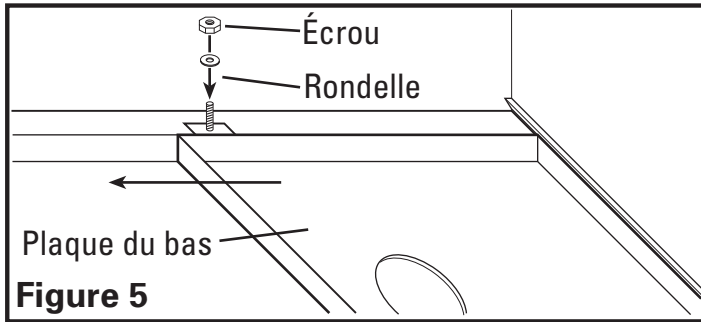

Figure 4

- Installez lâchement les deux écrous à collets dentelés #10-32 (inclus) sur les goujons situés à l'intérieur du centre supérieur de la hotte.
- Soulever la soufflante dans le couvercle de la hotte et glisser les trous en poire dans la bride de montage de la soufflante sur les deux montants de la hotte. Glisser la soufflante en place et serrer les écrous hexagonaux sur les montants de montage tout en alignant les 8 trous dans la bride de montage de la soufflante avec les 8 vis des montants de la hotte (**Figure 2**).

- En utilisant 8 des vis #8-32 incluses, les rondelles plates et en étoile, montez le ventilateur en place et serrez toutes les vis. Confirmez que le ventilateur est solidement en place et qu'il n'y a aucun entrefer autour du joint du ventilateur.
- Brancher les cordons à connecteurs rapides à 3 fils et 4 fils de la soufflante dans les réceptacles appropriés situés sur l'intérieur de l'avant du couvert de la hotte. Ces cordons ne s'ajusteront que d'une seule manière dans les réceptacles (**Figure 3**).
- Réinstaller la plaque du bas à l'arrière en ajustant le rebord arrière de la plaque dans le canal situé sur l'arrière de la hotte et en réinstallant les deux écrous et rondelles enlevées à l'Étape 1 (**Figure 5**).



REMARQUE : Si vous aviez besoin de remplacer le fusible, le remplacer avec un fusible Bussman MDA-3 de 0,6 x 3,2 cm ou un fusible équivalent à 3 ampères, 250V, céramique, à retardement uniquement.

- Référez-vous au manuel d'instruction de la hotte pour compléter l'installation, pour l'entretien et avant de remettre l'alimentation.
- La soufflante est couverte par la garantie de la hotte de cuisinière.

SECTION 4

Terminer l'installation

- Installer le fusible compris dans le panneau électrique en tournant le capuchon du fusible en sens horaire et en tirant. Insérer le fusible à retardement de 0,6 x 3,2 cm dans le porte fusible et réinstaller dans le panneau (**Figure 6**).

DIAGRAMME DES PIÈCES DE REMPLACEMENT

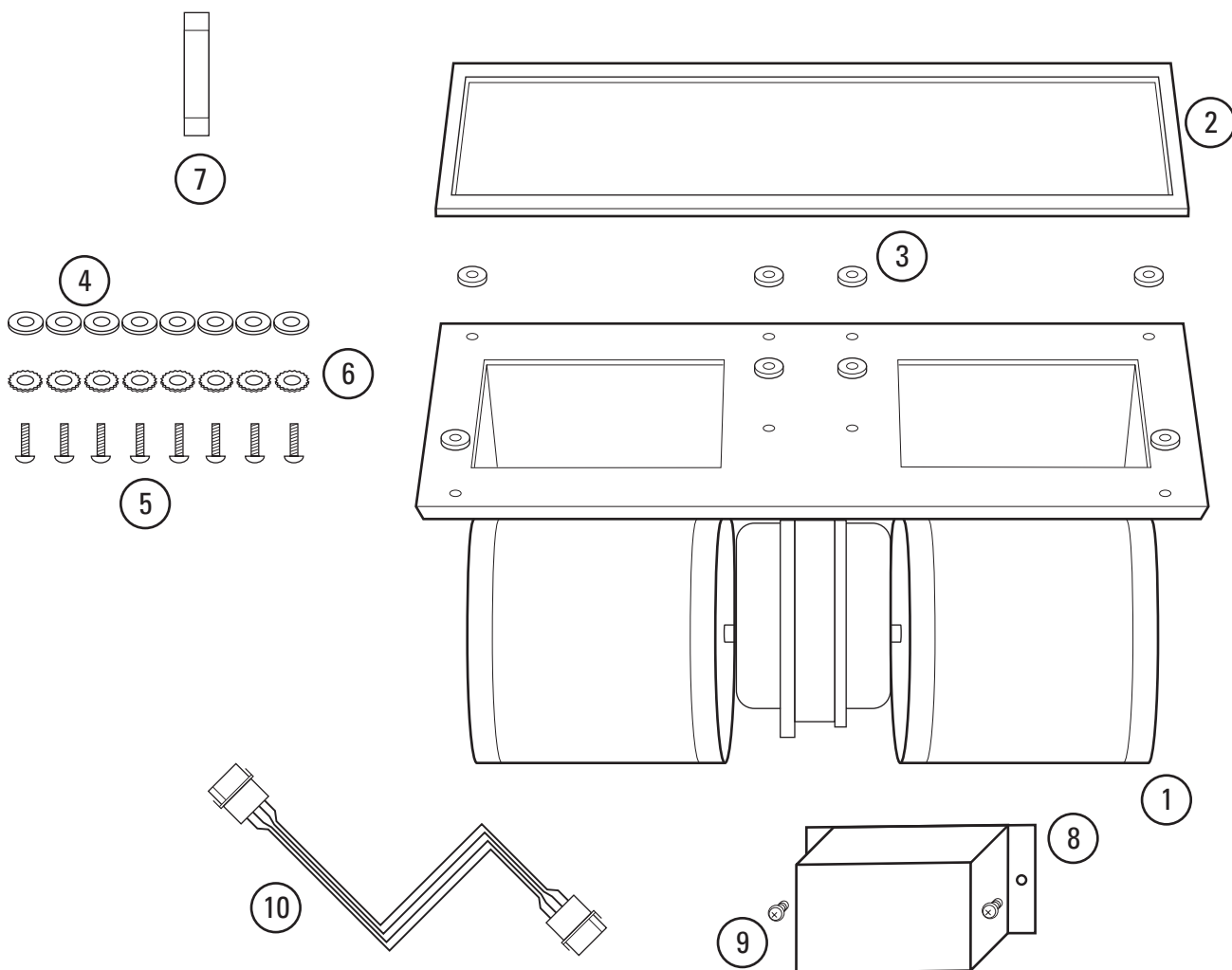

#	Qté.	Description	# de pièce de remplacement
1	1	Assemblage de la soufflante	5S1136063
2	1	Joint d'étanchéité de la soufflante	5S1136100
3	8	Passe-fil	5S1136101
4	8	Rondelle plate	5S1136102
5	8	Vis de #8-32	5S1136103
6	8	Rondelle en étoile	5S1199250
7	1	Fusible	5S1136106
8	1	Condensateur	5S1136104
9	2	Vis de #6	5S1136129
10	1	Harnais de câbles (B300)	5S1136200
	1	Harnais de câbles (B500)	5S1136201